

Dreven transportrulle i plast eller stål med koniske elementer i kunststof bygget over standard transportrulle type 300.
 ANVENDELSESOMRÅDER: Anvendes i drevene kurver indenfor alle industrier.

RULLE DIA.: Se nedenstående tegning.

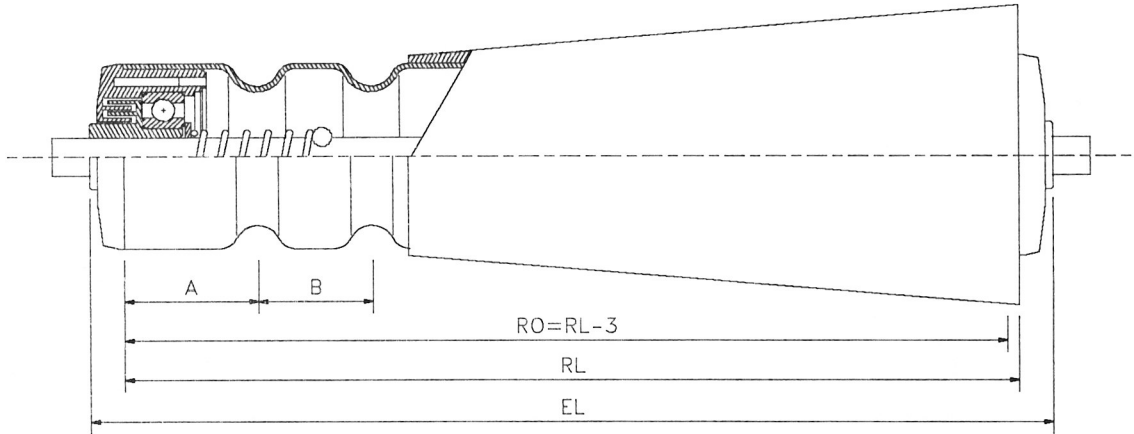

KONICITET

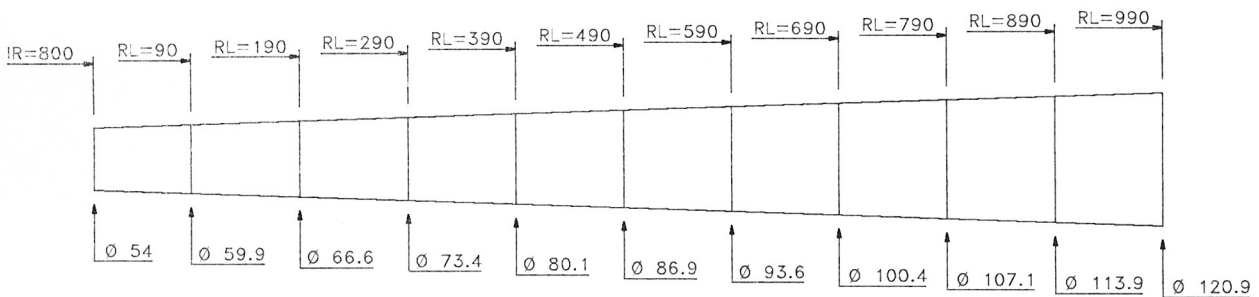

AKSELTYPER		A.. M..	A.. AGM..	A.. IGM..	A.. GLAT	A.. NV..	A.. FA
Akse! dia.							
8	EL=RL+	30			20		20
10	EL=RL+	32		20	20	20	20
S 11	EL=RL+				20		20
12	EL=RL+	34		20	20	20	20
14	EL=RL+	36		20	20	20	20

LEJE: Bygget over type 300 i antistatisk udførelse.

RØR: Plast: Ø 50x2,8 mm. - Stål: Ø 50x1,5 mm. - Se side 1.4.
 Leveres med 1, 2 eller 3 spor i plast eller stålør - Se i øvrigt type 306
 Koniske elementer i mørkegrå kunststof. - Det største koniske element lukkes med dækskive.
 Konicitet: Se ovenfor. - Innerradius IR = 800 mm.

BÆREEVNE: 80 kp/rulle.

TYPE **LEJETYPE**
 600/300 Præcisionskugleleje 6202

Bestillingseksempel: Type 600/300 - 50x1,5 ST - A 12 FA - EL=410 m. 2 spor RO=30-60 d=40