

Tromlemotor type 500.60 er en kompakt motor- gearenhed for montering som drivkraft i båndtransportører.
ANVENDELSESOMRÅDER: Tromlemotoren anvendes indenfor alle industri- og landbrugsområder, til stykgodstransport i lufthavne, i fødevarerindustrien og i posthuse.

TROMLE DIA.: Ø 502 mm.

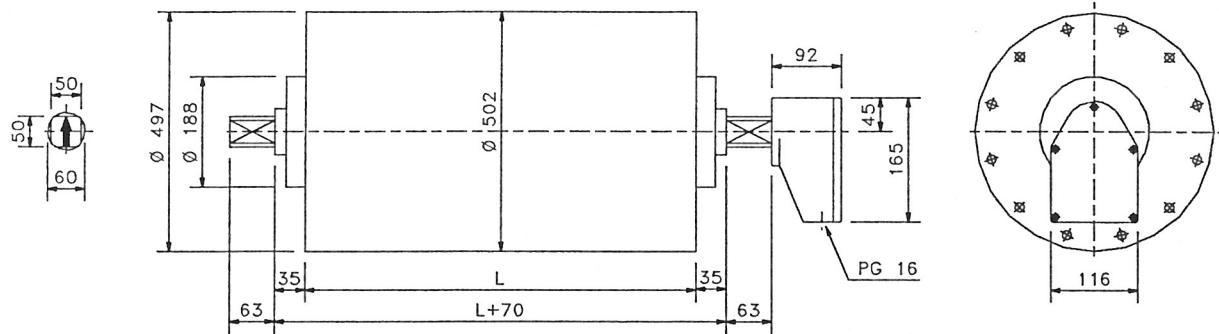

Model A

TYPE	KW	BÅNDHASTIGHED m/s ved 50 HZ	min. L mm.	400V/50HZ	VÆGT
TM 500.60			A	Amp.	L = 850
220 Z	15,0	2,70 2,30	650	29,5	355
220 ZV		2,00 1,60			
415	11,0	4,70 3,40 2,70	650	21,0	355
415 Z		2,20 1,90			
415 ZV		1,60 1,30			
410	7,5	4,70 3,40 2,90 2,10 1,60	600	14,5	340
410 Z		1,40 1,20			
410 ZV		1,00 0,80			
475	5,5	4,70 3,40 3,20 2,90 2,10 1,60 1,20	600	12,0	335
475 Z		1,00 0,80			
455	4,0	4,70 3,40 3,20 2,90 2,10 1,60 1,20	600	9,5	330
455 Z		1,00 0,80			
655	4,0	1,90 1,40	600	9,2	335
655 Z		0,75 0,65			
655 ZV		0,55			
640	3,0	2,10 1,90 1,40 1,10 0,80	600	7,0	330
640 Z		0,75 0,65 0,55			
840	3,0	1,60	600	8,7	335
840 ZV		0,40			
830	2,2	1,60 1,40 1,00 0,80 0,60	600	8,0	330
830 Z		0,50 0,40			
1230	2,2	0,70	600	8,2	340
1230 ZV		0,33 0,25			
1220	1,5	1,10 0,95 0,70 0,55 0,40	600	5,1	335
1220 Z		0,38 0,33 0,25			

STANDARD LÆNGDER: 600, 650, 750, 800, 850, 900, 950, 1000, 1050, 1100, 1150, 1400 og 1600 mm.
SPECIELT: Andre længder, udførelser, hastigheder, eller spændinger se side 5.1 eller kontakt os for yderligere information.
EL - BREMSE: Med indbygget elektromagnetisk bremse forøges min. tromlelængde med 150 mm.
VÆGT: Vægtforøgelse ca. 19 kg/100 mm.