

Painovoimainen kuljetinrulla muovia tai terästä varustettu kartioelementeillä.
 Sisärullana vakiorullat 300.
KÄYTTÖALUEET: Kaarteissa samoilla käyttöalueilla kuten yllämainitut vakiorullat.

RULLAN HALKAISIJA: Katso alla olevaa piirustusta.

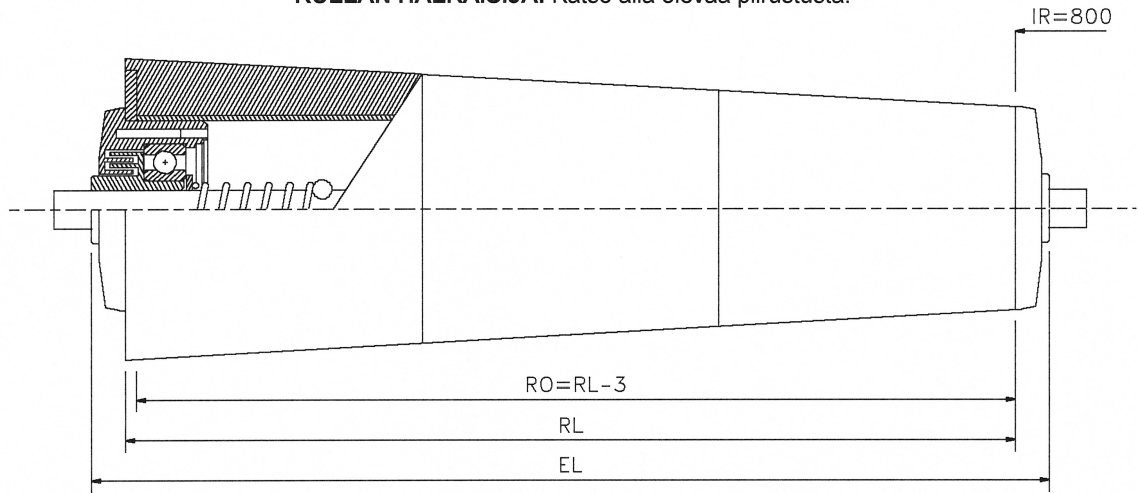

KARTIOMITTATAULUKKO

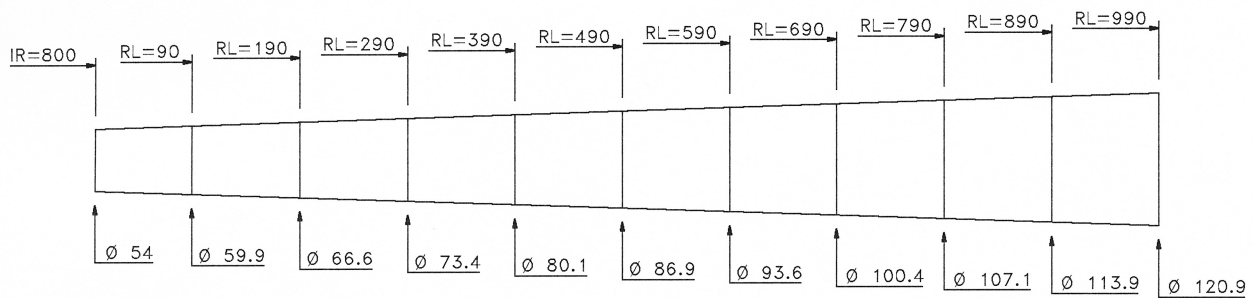

AKSELITYYPIT		A.. M..	A.. AGM..	A.. IGM..	A.. GLAT	A.. NV..	A.. FA
Akselin Ø							
8	EL=RL+	30			20		20
10	EL=RL+	32		20	20	20	20
S 11	EL=RL+				20		20
12	EL=RL+	34		20	20	20	20
14	EL=RL+	36		20	20	20	20

LAAKERI: Kts. malli 300. - Toimitetaan myös pyöröhihnaurilla.

VAIPPA: Muovia: Ø 50x2,8 mm. - Terästä: Ø 50x1,5 mm. - kts. sivu 1.4.
 Muoviset tummanharmaat kartiolohkot, suurin lukittuna päätylevyllä - Kartiolohkojen mitat: kts. taulukkoa. - Sisäsäde IR = 800 mm.

KANTAVUUS: 80 kp/rulla.

MALLI LAAKERIRAKENNE

600/300 Urakuulalaakeri 6202

600/300 RS Urakuulalaakeri 6202-2RS

Tilausesim: Malli 600/300 - 50x1,5 ST - A 12 FA - EL=210