

Dreven transportrulle i stål med dobbelt tandremshjul 8 M - Z=30 beregnet for tandrem 8 M x 21 mm, bygget over standard transport type 402. Denne transportrulle leveres som friktiondreven transportrulle.

**ANVENDELSESOMRÅDER:** Transport af kasser, beholdere, stålcontainere og paller indenfor alle industrier, hvor især en støjsvag og vedligeholdsfri transport ønskes.

**RULLE DIA.: 80 - 88,9 - 108 mm.**

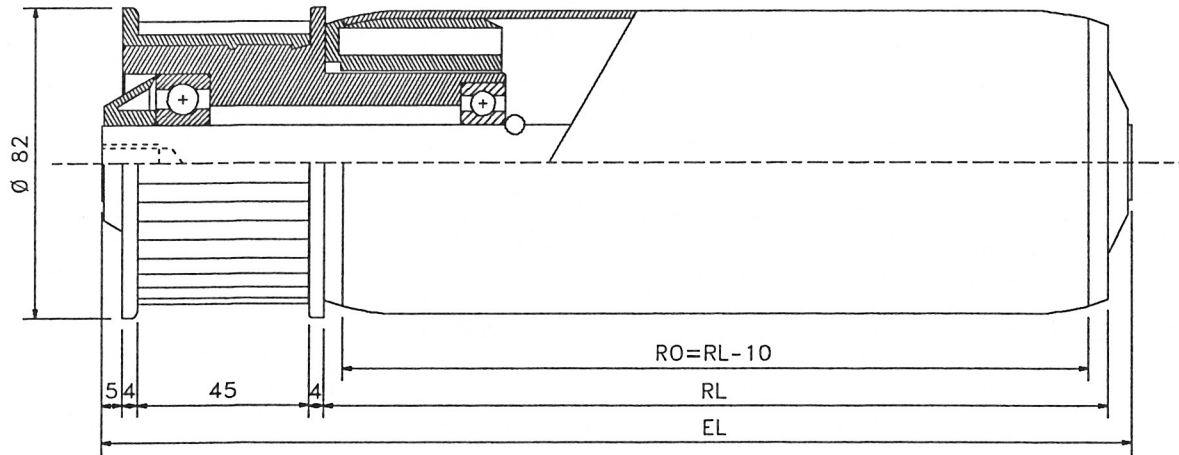

**LEJE:** Drivside leveres med lejehus i slagfast kunststof og præcisionskugleleje 6004 og 6204. Udreven side se type 402.

**RØR:** Stål: Ø 80x2 - 80x3 - 88,9x2,9 - 108x3,25 mm. Se iøvrigt side 1.4.

**AKSEL:** Ø 20 mm. - se iøvrigt side 1.5

**BÆREEVNE:** 200 kp/rulle.

**BEMÆRK:** Akkumuleringstrykket samt medtagingskraften udgør 5-7% af vægten af det transporterede emne. Akselafstand: se side 7.6.3

AKSELTYPER		A.. M..	A.. AGM..	A.. IGM..	A.. GLAT	A.. NV..	A.. FA
Aksel dia.							
20	EL = RL +			65		65	

**TYPE**

**LEJETYPE**

515/402 Friktion med præcisionskugleleje 6004 og 6204

515 RS/402 Friktion med præcisionskugleleje 6004-2RS og 6204-2RS