

Dræven transportrulle i stål med dobbelt stål kædehjul 1/2" x 5/16" Z=14, bygget over standard transportrulle type: 250, 260, 280, 300 eller 400. Denne transportrulle leveres med fast drev i svejst udførelse.

ANVENDELSESOMRÅDER: Transport af kasser, beholdere, kartonger og paller indenfor alle industrier.

RULLE DIA.: 50 - 60 - 63,5 - 70 - 80 - 88,9 - 108 mm.

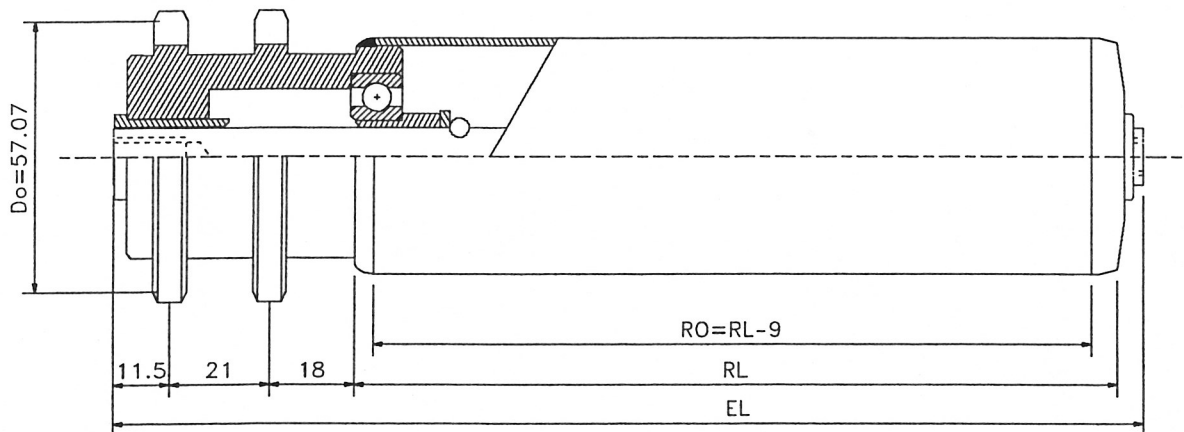

LEJE: Drivside leveres med påsvejest stål kædehjul med præcisionskugleleje type 6202 eller 6003. Udreven side se type: 250, 260, 280, 300 eller 400.

RØR: Stål: Ø 50x1,5 - 50x2 - 50x3 - 60x1,5 - 60x2 - 63,5x2,9 - 70x2 - 80x2 - 88,9x2,9 - 108x3,25 mm. Se side 1.4

AKSEL: Ø 12, 14, 15, 17mm. Se iøvrigt side 1.5

BÆREEVNE: 240 kp/rulle.

BEMÆRK Akselafstand: Se side 1.2
Andre kædehjul med andre tandantal på forespørgsel

AKSELTYPER		A.. M..	A.. AGM..	A.. IGM..	A.. GLAT	A.. NV..	A.. FA
Aksel dia.							
12	EL = RL +	71		57		57	
14	EL = RL +	73		57		57	
15	EL = RL +			57		57	
17	EL = RL +			57		57	

TYPE

LEJETYPE

502/300 Fast drev (svejst udførelse) med præcisionskugleleje 6202 eller 6003.

502 RS/300 RS Fast drev (svejst udførelse) med præcisionskugleleje 6202-2RS eller 6003-2RS.